

- Stufenlose Antriebstechnik
- Tragkraft max. 625 kg
- Silikonfreie Saugteller (keine Abdrücke)
- Individuell konfigurierbare Vakuumsanlage
- Vollhydraulischer Ausschub
- Funkfernsteuerung
- Eigengewicht ca. 950kg

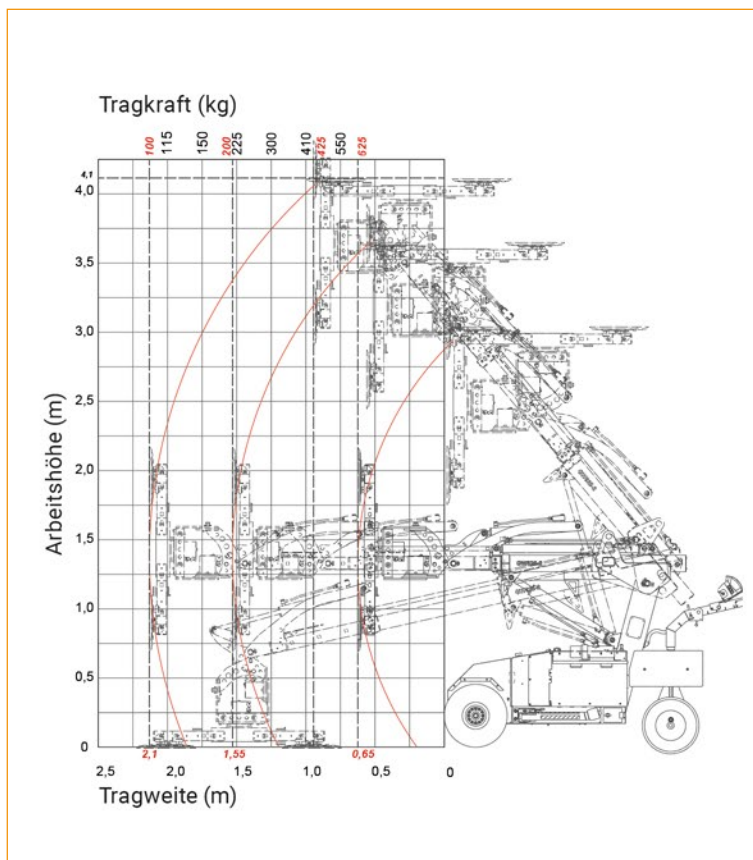



Verfügbares Zubehör:

Vakuumkreuz 3D Manipulator:

Seitenverschub im Vakuumkreuz (+/- 50 mm)

6 Saugteller Ø 350 mm

Hydraulisch drehen

Hydraulisch schwenken

Eigengewicht ca. 145 kg

silikonfreie, abdruckfreie Saugteller

Kranspitze:

Tragkraft max. 250 kg

Verlängerung bis zu 1.000 mm

Eigengewicht ca. 15 kg

Lasthaken:

Tragkraft max. 600 kg (Traglast beachten)

Anhängen von Lasten ohne Vakuumkreuz

Eigengewicht ca. 1,2 kg

Rampen:

3 m Länge

